

| 未注明一般公差            | 一级    | 二级    | 三级    |
|--------------------|-------|-------|-------|
| 0.0mm含~6.0mm以下     | ±0.02 | ±0.04 | ±0.08 |
| 6.0mm含~20.0mm以下    | ±0.04 | ±0.08 | ±0.11 |
| 20.0mm含~50.0mm以下   | ±0.06 | ±0.10 | ±0.15 |
| 50.0mm含~100.0mm以下  | ±0.09 | ±0.12 | ±0.20 |
| 100.0mm含~250.0mm以下 | ±0.12 | ±0.15 | ±0.30 |
| 250.0mm含~400.0mm以下 | ±0.15 | ±0.20 | ±0.40 |
| 400.0mm含~600.0mm以下 | ±0.20 | ±0.30 | ±0.50 |

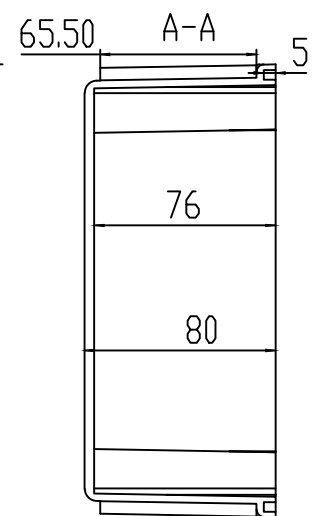
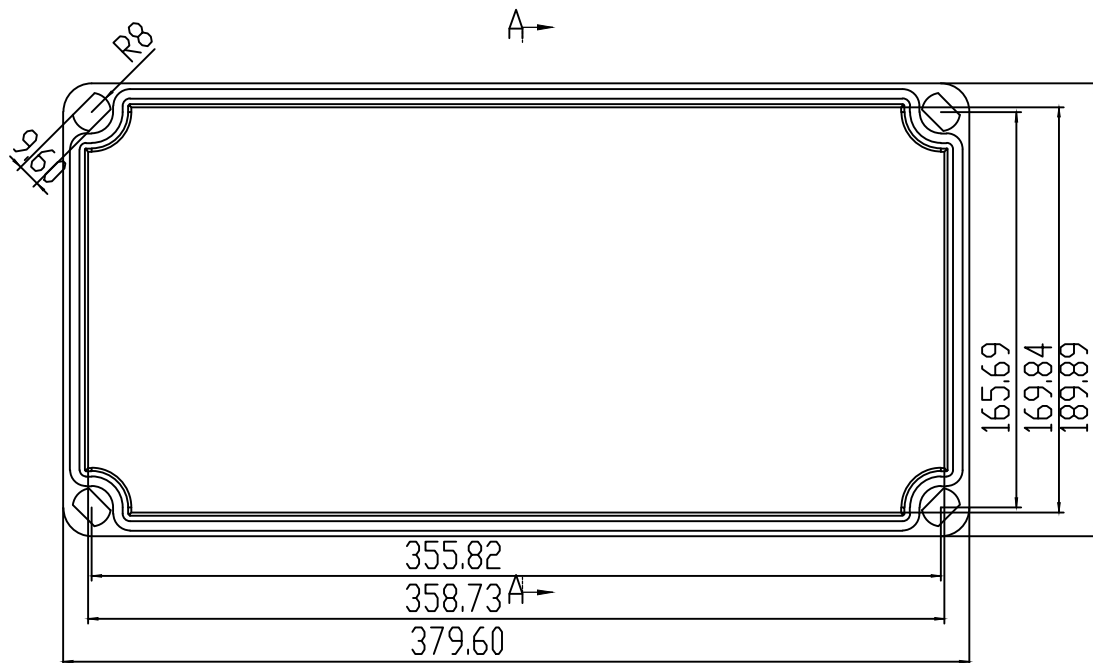
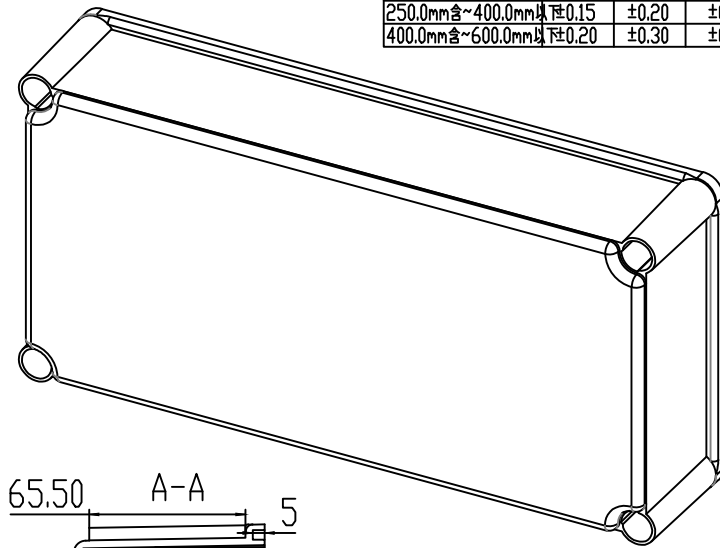
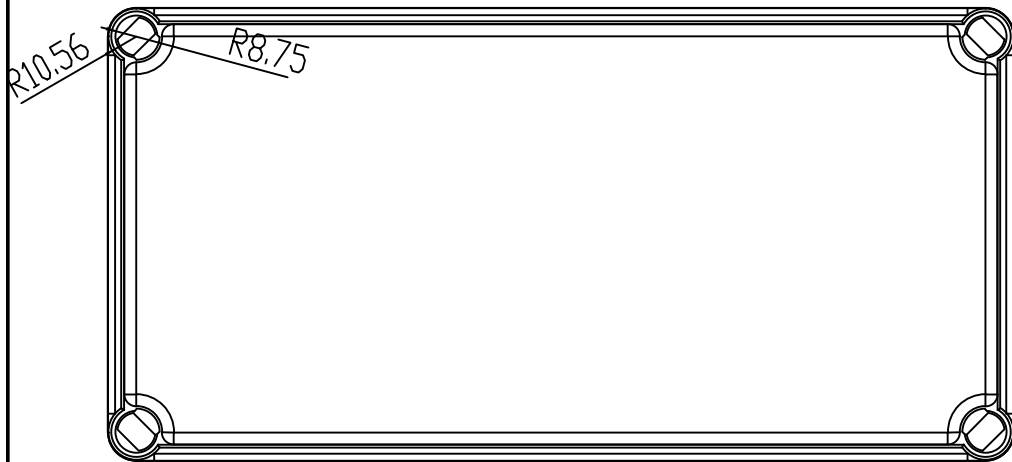

技术要求  
 1、产品要求：a.成型后产品飞边、毛刺予以修出  
                   b.不可有注塑不饱满、漏胶、缩痕、褶皱、顶白等不良缺陷  
 2、未注公差为±0.05mm  
 3、未标注尺寸出处请参见3D图档  
 4、尺寸以供货商为准，以实物为准

|      |    |    |       |    |        |    |      |    |
|------|----|----|-------|----|--------|----|------|----|
|      |    |    |       |    | PEP023 |    | 宁波蓝速 |    |
| 标题   | 日期 | 分区 | 更改文件号 | 版本 | 数量     | 日期 | 比例   | D1 |
| 设计   |    |    |       |    |        |    |      |    |
| 审核   |    |    |       |    |        |    |      |    |
| 主物设计 |    |    |       |    | 审核     |    | 版本   |    |
|      |    |    |       |    | 共 张    |    | 版本   |    |
|      |    |    |       |    | 图 号    |    | 材料   |    |

| 未注明一般公差            | 一级    | 二级    | 三级    |
|--------------------|-------|-------|-------|
| 0.0mm含~6.0mm以下     | ±0.02 | ±0.04 | ±0.08 |
| 6.0mm含~20.0mm以下    | ±0.04 | ±0.08 | ±0.11 |
| 20.0mm含~50.0mm以下   | ±0.06 | ±0.10 | ±0.15 |
| 50.0mm含~100.0mm以下  | ±0.09 | ±0.12 | ±0.20 |
| 100.0mm含~250.0mm以下 | ±0.12 | ±0.15 | ±0.30 |
| 250.0mm含~400.0mm以下 | ±0.15 | ±0.20 | ±0.40 |
| 400.0mm含~600.0mm以下 | ±0.20 | ±0.30 | ±0.50 |

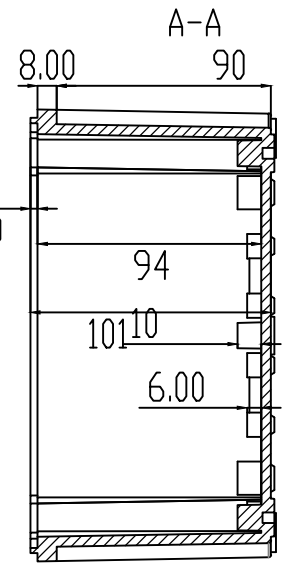
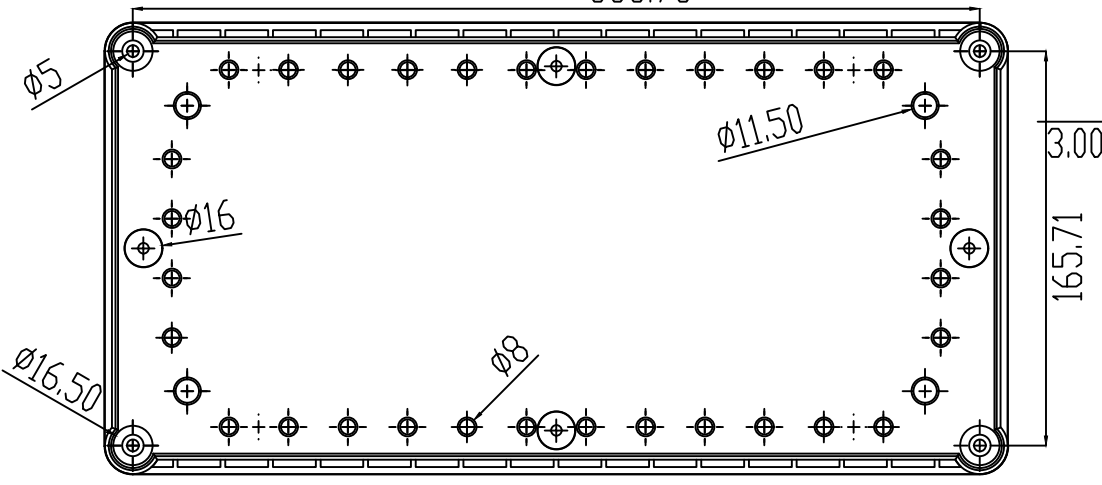
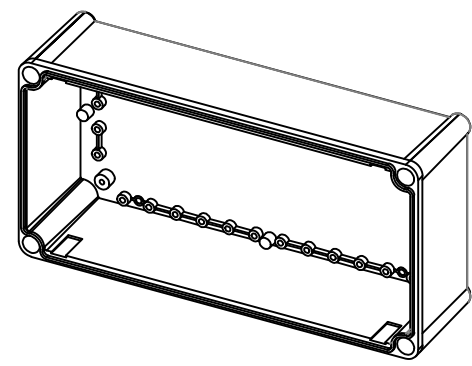
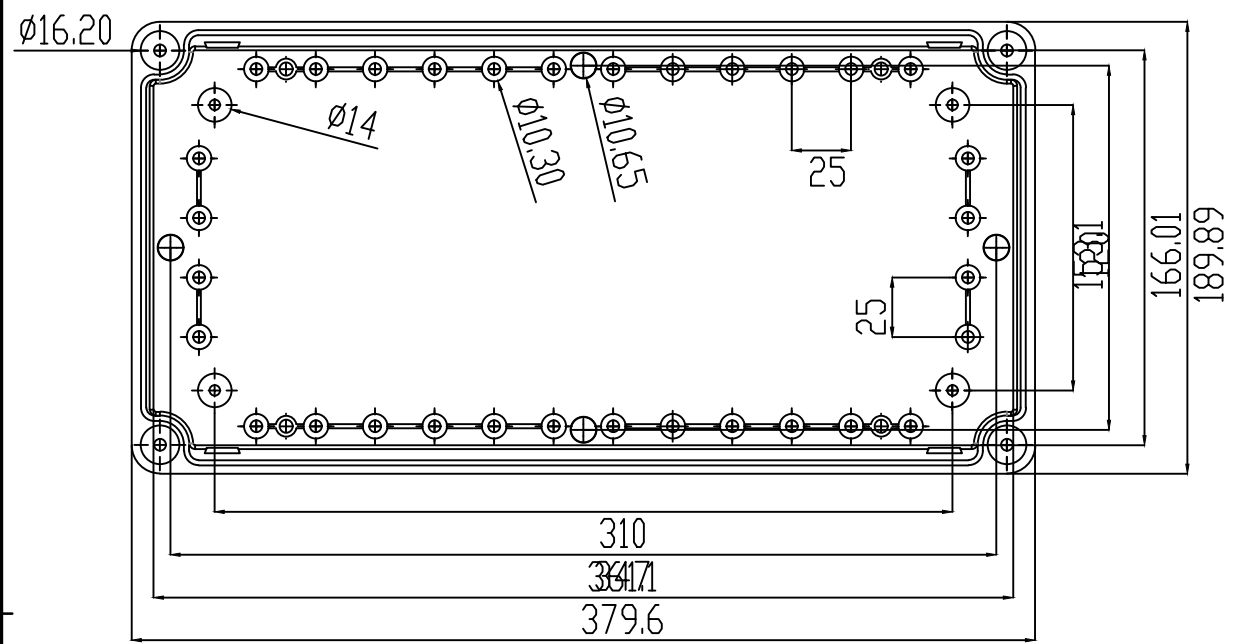

- 技术要求
1. 产品要求: a. 成型后产品飞边、毛刺予以修出  
b. 不可有注塑不饱满、流纹、缩痕、顶白等不良缺陷
  2. 未注公差为Q级公差
  3. 未标注尺寸支出请参见3D图档
  4. 尺寸仅供参考, 以实物为准

|      |    |    |      |        |       |      |     |
|------|----|----|------|--------|-------|------|-----|
|      |    |    |      | PEP023 |       | 宁波蓝速 |     |
| 标题   | 日期 | 分区 | 更改内容 | 版本号    | 年月日   | 数量   | 比例  |
| 设计   |    |    | 标准件  |        |       |      | 1:1 |
| 审核   |    |    | 工艺   |        |       |      |     |
| 全部设计 |    |    | 制图   |        |       |      |     |
|      |    |    | 绘图   |        |       |      |     |
|      |    |    |      | 共 1 页  | 第 1 页 | 版本   | 制表  |