

未注明一般公差	一级	二级	三级
0.0mm含~6.0mm以下	±0.02	±0.04	±0.08
6.0mm含~20.0mm以下	±0.04	±0.08	±0.11
20.0mm含~50.0mm以下	±0.06	±0.10	±0.15
50.0mm含~100.0mm以下	±0.09	±0.12	±0.20
100.0mm含~250.0mm以下	±0.12	±0.15	±0.30
250.0mm含~400.0mm以下	±0.15	±0.20	±0.40
400.0mm含~600.0mm以下	±0.20	±0.30	±0.50

- 技术要求
1. 产品要求：a. 成型后产品飞边、毛刺予以修出
b. 不可有注塑不饱满、发纹、缩痕、气孔等不良缺陷
 2. 未注公差为3级公差
 3. 未标注尺寸支出不请参见3D图档
 4. 尺寸仅供参考，以实物为准

				PEP014		宁波蓝速	
标注	日期	分区	更改内容	版本号	年月日	阶段标记	数量
设计			新增				14
审核			工艺				
全检			检测				
			制造				
				共	页	第	页

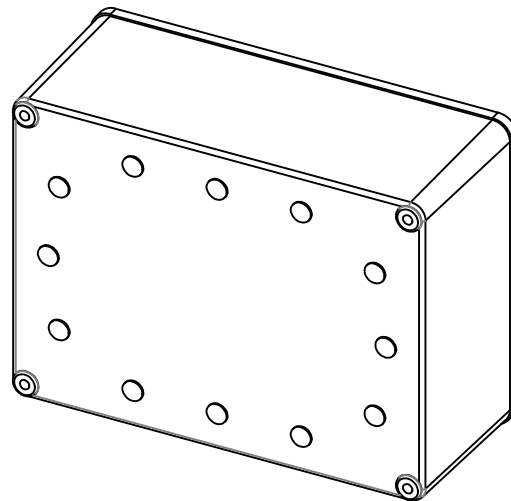
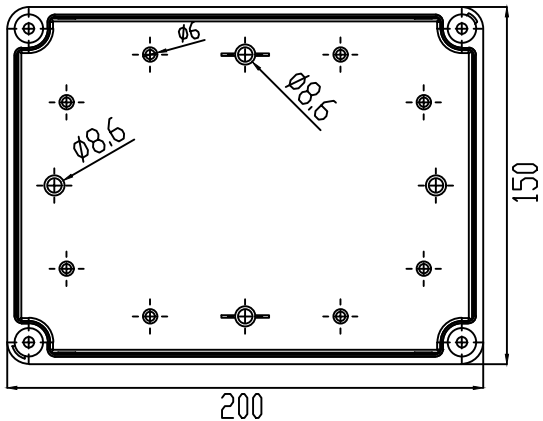
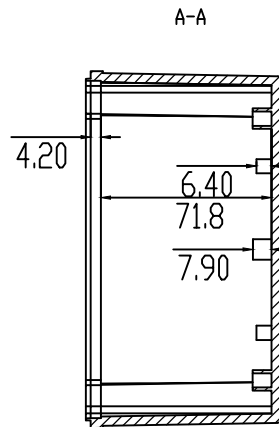
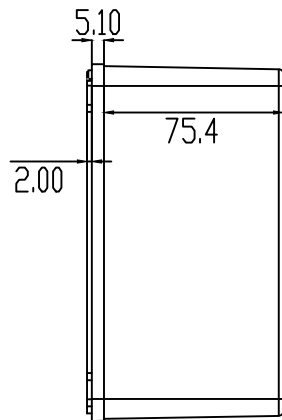
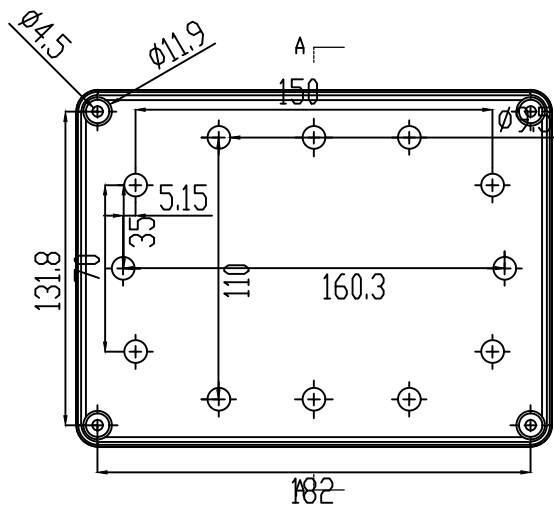

未注明一般公差	一级	二级	三级
0.0mm含~6.0mm以下	±0.02	±0.04	±0.08
6.0mm含~20.0mm以下	±0.04	±0.08	±0.11
20.0mm含~50.0mm以下	±0.06	±0.10	±0.15
50.0mm含~100.0mm以下	±0.09	±0.12	±0.20
100.0mm含~250.0mm以下	±0.12	±0.15	±0.30
250.0mm含~400.0mm以下	±0.15	±0.20	±0.40
400.0mm含~600.0mm以下	±0.20	±0.30	±0.50

技术要求

- 产品要求：a.成型后产品飞边、毛刺予以修出
b.不可有注塑不饱满、发纹、缩痕、气痕、顶白等不良缺陷
- 未注公差为3级公差
- 未标注尺寸支出请参见3D图档
- 尺寸仅供参考，以实物为准

						PEP014		宁波蓝速	
标号	日期	分区	更改文件号	版本号	年月日	阶数	标记	数量	比例
设计									1:1
审核									
全数									
共	注	重	修	版	次	共	注	重	修