

未注明一般公差	一级	二级	三级
0.0mm含~6.0mm以下	±0.02	±0.04	±0.08
6.0mm含~20.0mm以下	±0.04	±0.08	±0.11
20.0mm含~50.0mm以下	±0.06	±0.10	±0.15
50.0mm含~100.0mm以下	±0.09	±0.12	±0.20
100.0mm含~250.0mm以下	±0.12	±0.15	±0.30
250.0mm含~400.0mm以下	±0.15	±0.20	±0.40
400.0mm含~600.0mm以下	±0.20	±0.30	±0.50

技术要求

- 1、产品要求：a.成型后产品飞边、毛刺予以移除
b.不可有注塑不饱满、流痕、缩影、顶白等不良缺陷
- 2、未注公差为3级公差
- 3、未标注尺寸支出请参见3D图档
- 4、尺寸仅供参考，一实物为准

				PEP001		宁波蓝速	
标题	日期	分区	更改文件号	版本号	数量	日期	比例
设计							1:1
审核							
批准							
				共	页	第	页

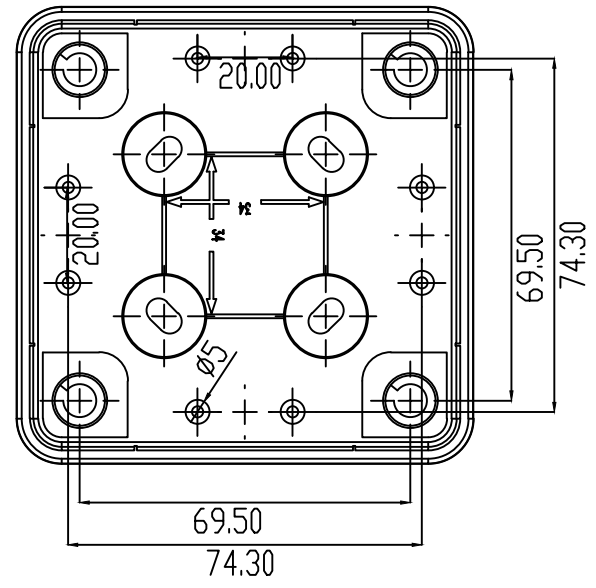
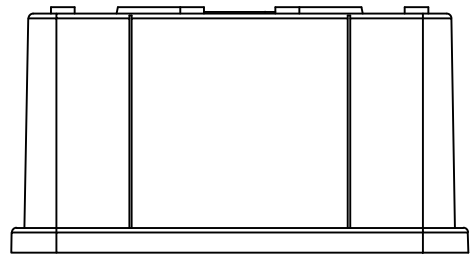
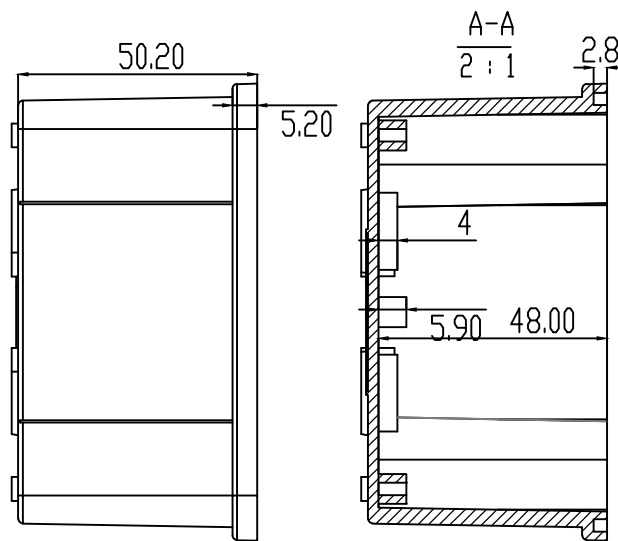
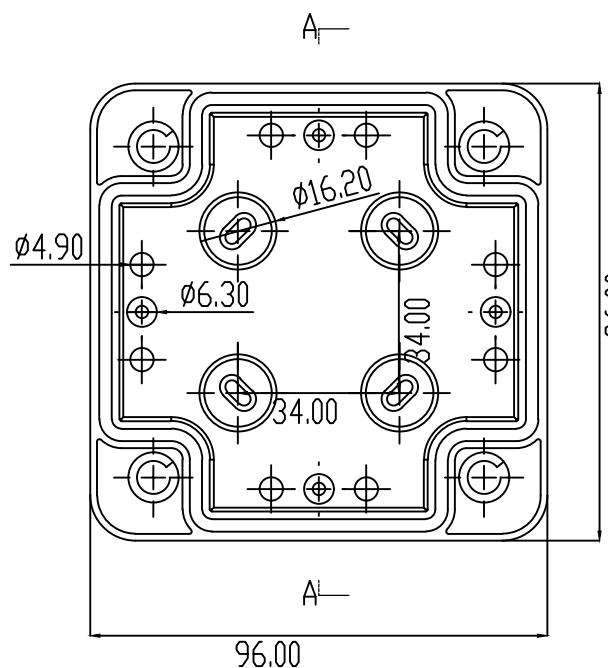

未注明一般公差	一级	二级	三级
0.0mm含~6.0mm以下	± 0.02	± 0.04	± 0.08
6.0mm含~20.0mm以下	± 0.04	± 0.08	± 0.11
20.0mm含~50.0mm以下	± 0.06	± 0.10	± 0.15
50.0mm含~100.0mm以下	± 0.09	± 0.12	± 0.20
100.0mm含~250.0mm以下	± 0.12	± 0.15	± 0.30
250.0mm含~400.0mm以下	± 0.15	± 0.20	± 0.40
400.0mm含~600.0mm以下	± 0.20	± 0.30	± 0.50

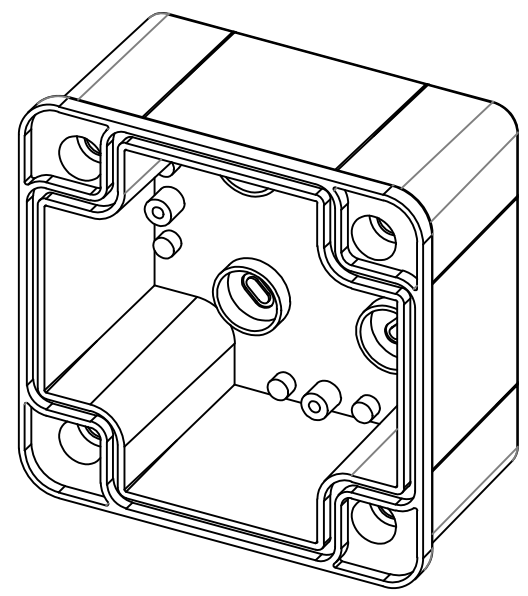

- 技术要求
- 1、产品要求：a.成型后产品飞边、毛刺予以移除
b.不可有注塑不饱满、流痕、缩影、顶白等不良缺陷
 - 2、未注公差为3级公差
 - 3、未标注尺寸支出请参见3D图档
 - 4、尺寸仅供参考，一实物为准

				PEP001		宁波蓝速	
标题	日期	分区	更改文件号	版本号	数量	标记	比例
设计							1:1
审核							
批准							
				共	页	第	页